

C A T A L O G O

PRODUCTOS

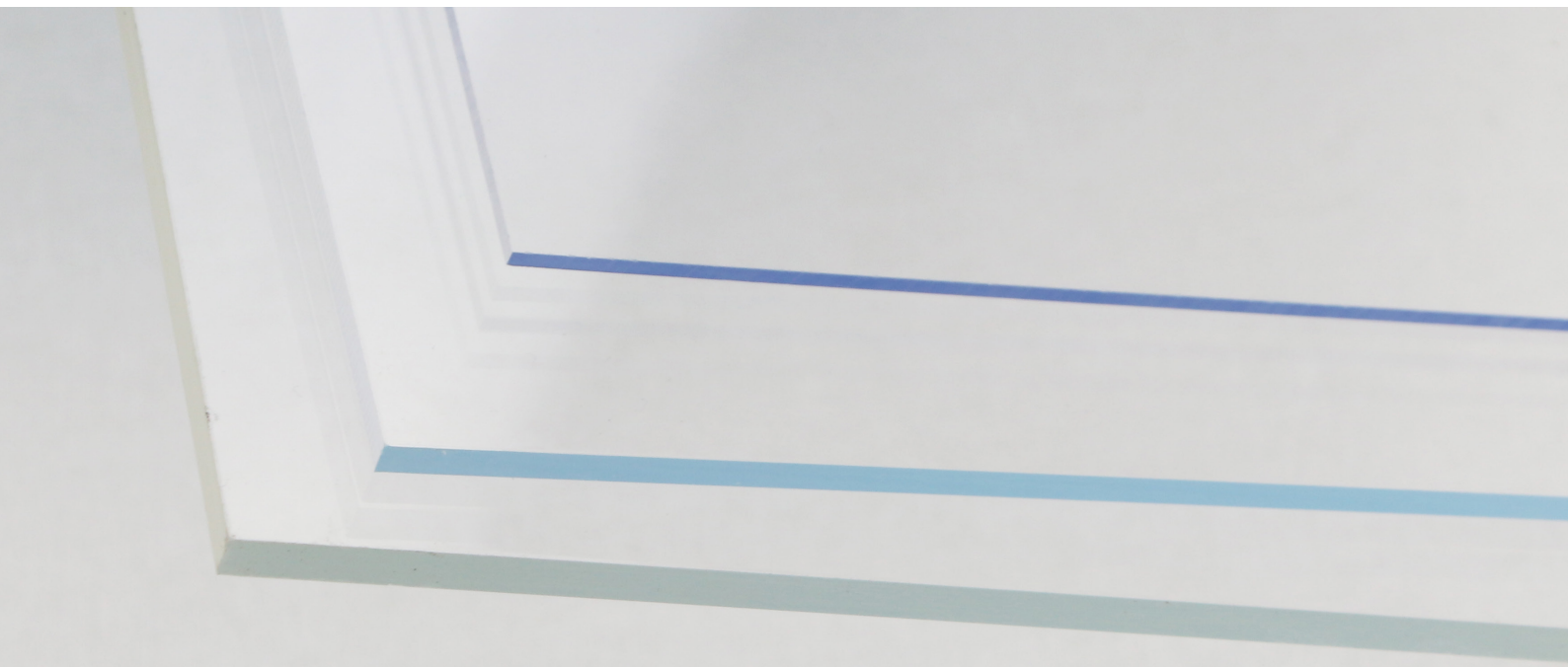



ACRÍLICO

Innovación y Versatilidad

El acrílico es sinónimo de innovación y versatilidad, ya que transmite una imagen contemporánea y tiene aplicación en varios segmentos de mercado. Es por eso que en BOLD nuestra preocupación comienza con las materias primas que son 100% vírgenes. Además, nuestras láminas acrílicas cumplen con los estándares Internacionales de variación de espesor, son translúcidas, fáciles de moldear y no se ponen amarillas. Para dar vida a los proyectos de los clientes, producimos y distribuimos láminas acrílicas en varios colores y tamaños, siempre entregando calidad de producto y agilidad en la entrega.



Espesores Disponibles: 2, 3, 4, 5, 6, 8, 10 y 12 mm (Otros espesores a pedido).

Medidas Disponibles: 2X3; 1X2; 1.22X2.44; 1.35X2.0; 1.8X2.4; 1.8X1.2 (otras medidas a pedido).

PROPIEDADES FÍSICAS Y ÓPTICAS	VALOR REQUERIDO	RESULTADO	UNIDAD	MÉTODO DE PRUEBA
DENSIDAD	1,19	1,19	GR/CM ³	ISO 1183-1
TASA DE ABSORCIÓN DE AGUA EN 24 HORAS	0,5	0,4	%	ISO 62
TRANSMITANCIA DE LUZ TOTAL (CRISTAL ACRÍLICO)	≥90	105	%	ASTM D-658
PROPIEDADES MECANICAS				
RESISTENCIA A LA FLEXIÓN	100 A 115	104	MPA	ISO 178
RESISTENCIA AL IMPACTO CHARPY	≥13	15	KJ/M ²	ISO 179/1FU
MÓDULO DE ELASTICIDAD EN TRACCIÓN	≥3000	3210	MPA	ISO 527-2
RESISTENCIA A LA TRACCIÓN	≥70	72	MPA	ISO 527-2
DUREZA ROCKWELL	95-100	104	ESCALA	ASTM -D785
DEFORMACIÓN POR TRACCIÓN	≥4	4,4	%	ISO 527-2
PROPIEDADES TERMICAS				
TEMPERATURA DE DISTORSIÓN TÉRMICA (HDT)	95 A 100	97	°C	ISO 75-2
TEMPERATURA DE REBLANDECIMIENTO VICAT	≥105	105	°C	ISO 306-B50
COEFICIENTE DE DILATACIÓN TÉRMICA LINEAL*	7X10 ⁻⁷	7X10 ⁻⁷	K ⁻¹	ISO 11359-2
VARIACIÓN DIMENSIONAL A TEMPERATURA ELEVADA	MAX.2,5	0,11	%	ISO 7823

ACM EASYBOLD

Panel ACM es un panel metálico compuesto por dos láminas de aluminio pre-pintado unidas a un núcleo de polietileno que le da ligereza y maleabilidad al material.

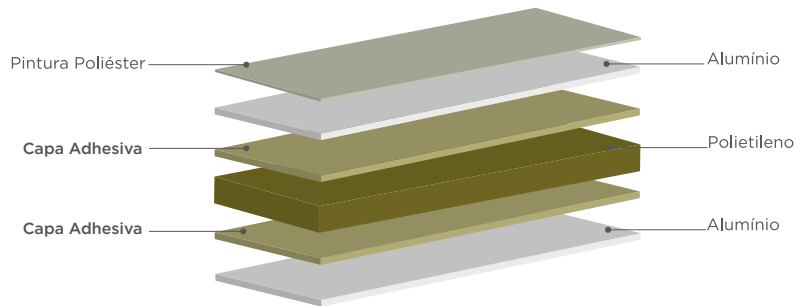

La combinación de la resistencia y durabilidad del aluminio con la maleabilidad del núcleo otorga al panel ACM EASYBOLD versatilidad para diferentes usos del segmento, tales como: revestimientos interiores, tabiques, tapas y acabados en la industria del mueble, revestimientos de carrocerías en la industria de carga y transporte y pequeñas fachadas en el segmento de comunicación visual.

Para garantizar la resistencia y la calidad final del panel ACM es fundamental la correcta especificación para cada uso, considerando los siguientes aspectos y particularidades:

Núcleo: de polietileno de baja densidad que por su característica estructural aporta ligereza, rigidez y planitud a los paneles.

Pintura: Resina poliéster, esmalte directo sobre metal tratado, resistente a la abrasión, alta resistencia a la calcinación y con excelente

uniformidad y estabilidad de color y brillo. Es apto para el mercado de la Comunicación Visual, entornos de imagen corporativa, publicidad, rotulación, interiores, mobiliario, brindando un excelente acabado asociado a la mejor relación costo-beneficio.

Garantía de 5 años para uso interior.



ACM EASYBOLD



PROPIEDADES	UNIDAD	ESPECIFICACIÓN
GROSOR DE ACM	MM	3
ESPESOR DE ALUMINIO DE LA CARA DE COLOR	MM	0,21
ESPESOR DE ALUMINIO DE LA CARA POSTERIOR	MM	0,18
VARIACIÓN DEL ESPESOR DEL ALUMINIO	MM	+0,02
PESO	KG/M2	3,8
TOLERANCIA DE VARIACIÓN DE LONGITUD	MM	-3/+3
TOLERANCIA DE VARIACIÓN DE ANCHO	MM	-2/+2
TOLERANCIA DE VARIACIÓN DE ESPESOR	MM	+0,20
RUGOSIDAD LONGITUDINAL	MM	<-3
CARACTERÍSTICAS MECÁNICAS		
FLEXIBILIDAD DE RECUBRIMIENTO		2T
RESISTENCIA AL IMPACTO	KG/CM	50 - SIN RASPADURAS Y SIN GRIETAS
RESISTENCIA AL ENGRASE	L/UM	10,3
RESISTENCIA A LOS CONTAMINANTES	%	3,18
RESISTENCIA AL LAVADO		SIN CAMBIOS EN HASTA 1000 DE LIMPEZA, EXFOLIANTES DE ENVOLTURA
RESISTENCIA A LOS ÁCIDOS	Δ E	1,48
RESISTENCIA AL ALCALINO	Δ E	0,19
FUERZA DE FLEXIÓN	MPA	151
MÓDULO ELÁSTICO PARA DOBLAR	MPA	7X10 ⁴
RESISTENCIA A LA PENETRACIÓN	KN	8,65
FUERZA DE CORTE	MPA	28
FUERZA DE DESMONTAJE	MPA	164
COEFICIENTE DE EXPANSIÓN TÉRMICA		1,28X10 ⁻⁵ °C ⁻¹
NÚCLEO		
NÚCLEO COMPUESTO DE POLIETILENO RECICLADO	G/CM3	1,18
PROPIEDADES DE SUPERFÍCIE		
PINTURA	μM	POLIÉSTER
GROSOR DE LA PINTURA		DE 15 A 18
VARIACIÓN DE COLOR PERMITIDA		<-2,0
PROCESOS DE LIMPIEZA ANTES DE PINTAR		DESENGRASE Y CROMATIZACIÓN
BRILLO	%	+10
CARACTERÍSTICAS DE LA CAPA VISIBLE		70% KYNAR 500 Y 30% DE IMPRIMACIÓN
PROPIEDADES TÉRMICA		
RESISTENCIA A LA TEMPERATURA	°C	DE -50 A 18
TEMPERATURA DE DISTORSIÓN POR CALOR	°C	102°C
COMPORTAMIENTO AL FUEGO		C



ACM ENGEBOLD

Panel ACM es un Panel metálico compuesto por dos láminas de aluminio pre-pintadas unidas a un núcleo que da ligereza y maleabilidad al material.

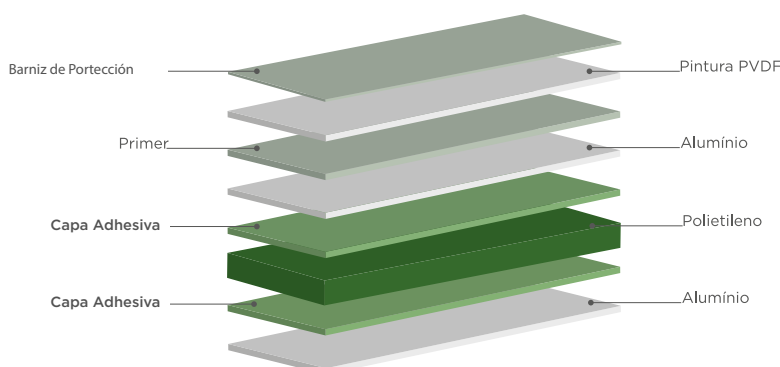

La combinación de la resistencia y durabilidad del aluminio con la maleabilidad del núcleo da al panel ACM ENGEBOLD versatilidad para diferentes usos en diferentes segmentos como: Arquitectura, revestimientos exteriores, pilares y vigas en el segmento de construcción civil.

Para garantizar la resistencia y la calidad final del panel ACM, la especificación correcta para cada uso es fundamental, teniendo en cuenta los siguientes aspectos y particularidades:

Núcleo: de Polietileno de baja densidad que por sus características estructurales aporta ligereza, rigidez y planitud a los paneles.

Aluminio: Puede producirse una posible corrosión en el metal base, por eso es importante conocer las condiciones climáticas del lugar de instalación de los paneles para una correcta elección de los espesores de las láminas de aluminio.

La resistencia de un panel está determinada por las cargas aplicadas, altura de instalación (carga de viento), condiciones de apoyo y geometría del panel. La definición de los espesores debe estar de acuerdo a las normas, pero en general se recomienda:

Lámina de aluminio 0,5mm + 0,5mm:
• ACM Espesor 4,0mm - Edificio sobre 4.

Lámina de aluminio 0,3mm + 0,3mm:
• ACM Espesor 4,0mm - Edificio hasta 3 pisos.

Pintura: PVDF/KYNAR

la pintura de los paneles de ACM ENGEBOLD son del tipo PVDF (fluoruro de polivinilideno) o también conocida con la marca comercial Kynar 500.

La que le confiere resistencia a la intemperie, brindando excelente resistencia a los rayos ultravioleta, excepcional retención del color y resistencia a la degradación química. Apto para el mercado de Arquitectura y Construcción Civil.



ACM ENGE BOLD



PROPIEDADES	UNIDAD	ESPECIFICACIÓN
GROSOR DE ACM	MM	4
ESPEJOR DE ALUMINIO DE LA CARA DE COLOR	MM	0.30
ESPEJOR DE ALUMINIO DE LA CARA POSTERIOR	MM	0.30
VARIACIÓN DEL ESPEJOR DEL ALUMINIO	MM	+ -0.02
PESO	KG/M2	4,93
TOLERANCIA DE VARIACIÓN DE LONGITUD	MM	-1
TOLERANCIA DE VARIACIÓN DE ANCHO	MM	-1
TOLERANCIA DE VARIACIÓN DE ESPEJOR	MM	0,20
CARACTERÍSTICAS MECÁNICAS		
FLEXIBILIDAD DE RECUBRIMIENTO		2Q
RESISTENCIA AL IMPACTO	KG/CM2	50 - SIN RASPADURAS Y NO GRIETAS
RESISTENCIA AL ENGRASE	L/UM	10,3
RESISTENCIA A LOS CONTAMINANTES	%	3,18
RESISTENCIA AL LAVADO		SIN CAMBIOS EN HASTA 1000 DE LIMPEZA, EXFOLIANTES DE ENVOLTURA
RESISTENCIA A LOS ÁCIDOS	Δ E	1.48
RESISTENCIA AL ALCALINO	Δ E	0.19
FUERZA DE FLEXIÓN	MPA	151
MÓDULO ELÁSTICO PARA DOBLAR	MPA	7X10-4
RESISTENCIA A LA PENETRACIÓN	KN	8.65
FUERZA DE CORTE	MPA	28
FUERZA DE DESMONTAJE	MPA	164
COEFICIENTE DE EXPANSIÓN TÉRMICA		1.28X10-5 °C^-1
NÚCLEO		
NÚCLEO COMPUESTO DE POLIETILENO RECICLADO	GR/CM3	1.18
PROPIEDADES DE SUPERFICIE		
PINTURA	μM	PVDF (FLUORURO DE POLIVINILIDA)
GROSOR DE LA PINTURA		MÍNIMO DE 25
PRIMEIRA CAPA		8
CAPA PVDF		21
VARIACIÓN DE COLOR PERMITIDA		<-2.0
PROCESOS DE LIMPEZA ANTES DE PINTAR		DESENGRASE Y CROMATIZACIÓN
BRILLO	%	10
CARACTERÍSTICAS DE LA CAPA VISIBLE		70% KYNAR 500 Y 30% DE IMPRIMACIÓN
PROPIEDADES TÉRMICA		
RESISTENCIA A LA TEMPERATURA	°C	DE -50 A 95
TEMPERATURA DE DISTORSIÓN POR CALOR	°C	102°C
COMPORTAMIENTO AL FUEGO	°C	C

GARANTIA:

Bold Plásticos SpA garantiza que el panel de Aluminio Compuesto suministrado sigue todas las especificaciones mencionadas en su ficha técnica, siguiendo la calidad del revestimiento de pintura PVDF (Kynar), por lo que otorga al producto una garantía de 15 años para aplicación externa, siguiendo las condiciones del plazo de garantía, provisto después de la instalación de los paneles.

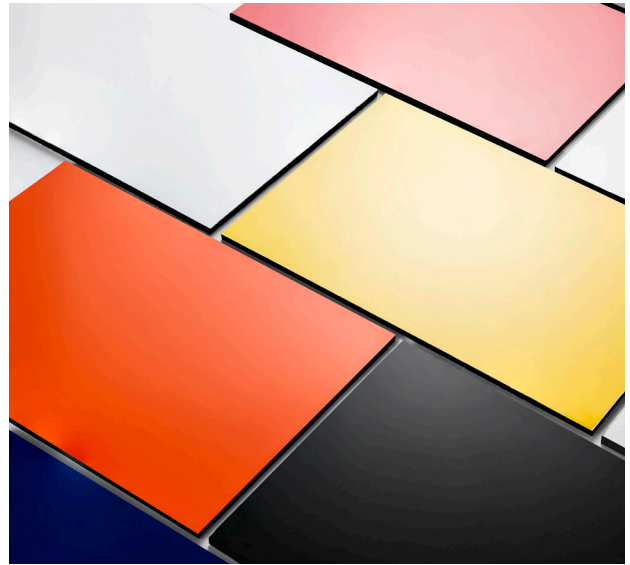

POLICARBONATO COMPACTO

La lámina de policarbonato compacto es producida con resina 100% virgen y su uso es recomendado para situaciones de alta resistencia e impacto

Entre sus otras propiedades se distinguen su alta transmisión de luz, acústica y autoextinguible.

TRANSMISIÓN DE LUZ Y AMARILLAMIENTO

Las láminas de policarbonato BOLD tiene altos niveles de transparencia, alcanzando hasta un 89% de transparencia luminosa (para láminas de cristal). Debido a que están coextruidas con una capa protectora contra los efectos de los rayos ultravioleta, las láminas de policarbonato están garantizadas durante 10 años * contra el amarillamiento y la pérdida de propiedades ópticas. (*Consulte el plazo de la garantía para obtener más información).

RESISTENCIA AL IMPACTO

Las láminas de policarbonato BOLD tienen una resistencia al impacto de 40 kJ/m², es decir, aproximadamente 200 veces mayor que el vidrio del mismo espesor y 40 veces más resistente que el acrílico, en las mismas condiciones.

FLEXIBILIDAD Y CURVATURA EN FRIO

Como material altamente flexible, las láminas de policarbonato se pueden doblar a temperatura ambiente,

especialmente productos de hasta 4 mm de espesor. Para curvas frías más grandes, use la referencia a continuación: $R=100 * e$ (cien veces el valor del espesor).

INFLAMABILIDAD

Su característica es la autoextinción de las manchas de fuego y la ausencia de propagación de llamas. Clasificación B-s1, d0 de acuerdo a norma UNE-EN ISO 13501.

PROTECCION UV

Las láminas de policarbonato BOLD se coextruyen (por dos lados) con un material capaz de promover la absorción de los rayos ultravioleta, retrasando el amarillamiento natural de las láminas de policarbonato.

RESISTENCIA QUIMICA

A continuación, se indica una lista de componentes químicos y la relación de resistencia de las láminas de policarbonato cuando se ponen en contacto con dichos componentes:

COMPONENTES QUIMICOS	RESISTENCIA
Etanol (90%)	Buena
Propanol	Buena
Alcoholes con concentración media	Buena
Queroseno	Buena
Jabón Neutro	Buena
Ácido orgánico diluido	Buena
Ácido inorgánico diluido	Buena
Ácido acético	Buena
Acetona	Baja
Gasolina	Baja
Amoniaco diluido	Baja
Soda cáustica diluida	Baja
Soda cáustica concentrada	Baja
Benceno	Baja
Cloroformo	Baja
Éter	Baja
Estireno	Baja
Tolueno	Baja
Oleo	Baja

POLICARBONATO COMPACTO



PROPIEDADES	MÉTODO	UNIDADES	POLICARBONATO COMPACTO
GENERAL			
DENSIDAD	ISO 1183	GR/CM ³	1,2
ABSORCIÓN DE AGUA	USI 62 (1)	%	0,15
MECÁNICA			
RESISTENCIA A LA TRACCIÓN EN EL RENDIMIENTO	ISO 527-2	MPA	60
ALARGAMIENTO EN EL RENDIMIENTO	ISO 527-2	%	6
ALARGAMIENTO A LA ROTURA	ISO 527-2	MPA	>100
MÓDULO DE TRACCIÓN	ISO 527-2	MPA	2300
FUERZA FLEXIBLE	ISO 178	MPA	00
MÓDULO DE FLEXIÓN	ISO 178	KJ/M ²	2300
RESISTENCIA AL IMPACTO (CHARPY SIN MUESCAS)	ISO 1/9/1FU	KJ/M ²	SIN ROTURAS
RESISTENCIA AL IMPACTO (MUESCAS IZOD)	ISO 180/1A	KJ/M ²	>65
OPTICO			
ÍNDICE DE REFRACCIÓN	ISSO 489		1,585
TRANSMISIÓN DE LUZ (DEPENDIE DEL GROSOR)	ASTM D1003	%	81-90
HAZE (HOJA TRANSPARENTE DE 3MM)	ASTMD1003	%	<1
TÉRMICA			
TEMPERATURA DE ABLANDAMIENTO VICAT (50N)	ISSO 306	°C	144
TEMPERATURA DE DEFLEXIÓN TÉRMICA (1,82MPA)	ISO 75-1	°C	130
COEFICIENTE DE EXPANSIÓN TÉRMICA LINEAL (0-500C)		UM/M°C	6,5
CONDUCTIVIDAD TÉRMICA	ASTM C177	W/MK	0,2
TEMPERATURA MÁXIMA DE SERVICIO CONTINUO		°C	85
TEMPERATURA MÁXIMA DE SERVICIO A CORTO PLAZO		°C	120
TEMPERATURA MINIMA DE SERVICIO CONTINUO		°C	-25
TEMPERATURA MÍNIMA DE SERVICIO A CORTO PLAZO		°C	-40
ELÉCTRICA			
CONSTANTE DIÉLETICA (50HZ)	DIN 53484		3
FACTOR DE DISIPACIÓN TAN(100MHZ)	DIN 53484		0,0006
FACTOR DE DISIPACIÓN TAN(1MHZ)	DIN 53484		0,009

DIMENSIONES		
ESPEORES (MM)	ANCHOS (MM)	LARGO (MM)
2 - 12	2050	3050

Otras medidas a pedido.

POLICARBONATO COMPACTO



PESO POLICARBONATO VS VIDRIO COMUN (KG/M2)		
ESPESOR (MM)	PC COMPACTO	VIDRIO
2	2,4	5,0
3	3,6	7,5
4	4,8	10,0
5	6,0	12,5
6	7,2	15,0
8	9,6	20,0
10	12,0	25,0
12	14,4	30,0

TRANSMISIÓN TÉRMICA - (W/M2K)		
ESPESOR (MM)	POLICARBONATO	VIDRIO
2	5.56	-
3	5.41	5.87
4	5.27	5.82
5	5.13	5.80
6	5.00	5.77
8	4.76	5.71
10	4.55	-
12	4.35	-

RADIO DE CURVATURA MÍNIMA	
ESPESOR (MM)	RADIO MINIMO (MM)
1,5	150
2,0	200
3,0	300
4,0	400
5,0	500
6,0	600
8,0	800
9,5	950
12,0	1270

ESPESOR (MM)	REDUCCIÓN DE SONIDO (DB)	REDUCCIÓN DE SONIDO DEL VIENTO (DB)
4	24	30
5	25	30
6	26	31
8	28	32
10	30	33
12	31	34

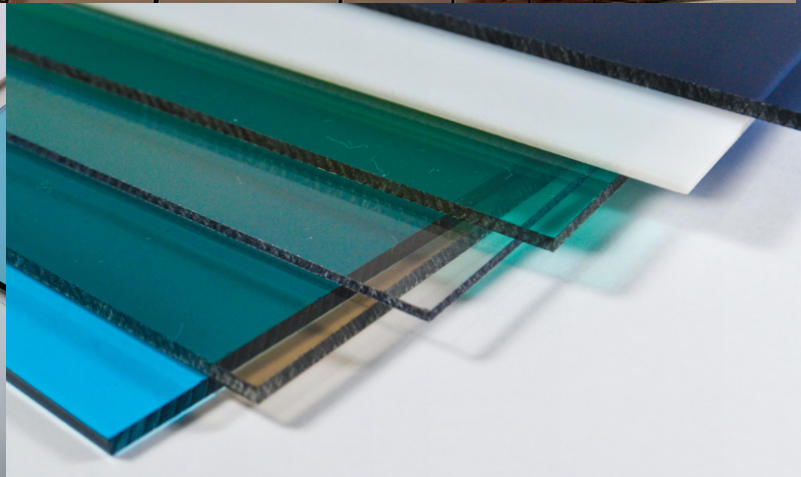
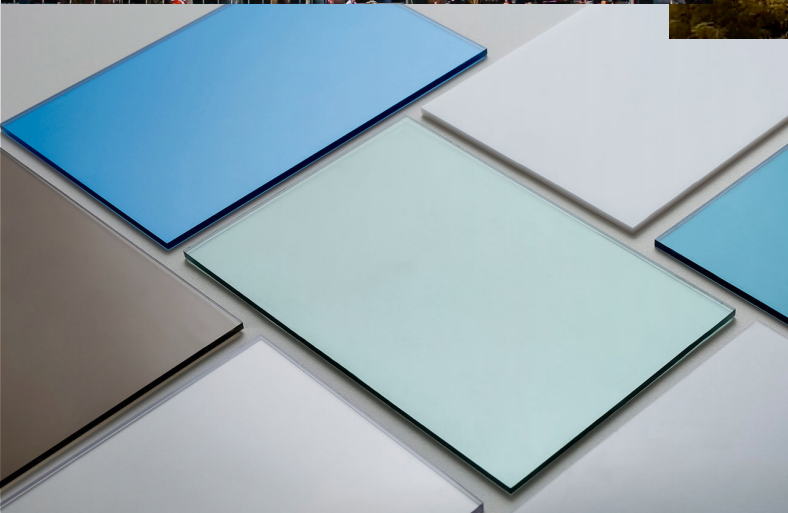

POLICARBONATO ALVEOLAR

Las láminas de policarbonato alveolar permiten una aislación térmica superior a otros materiales para cubiertas y cerramientos. Cuenta con protección UV por una de sus caras, lo que les da una garantía contra amarillamiento de 10 años.

CARACTERÍSTICAS GENERALES

- Ideal para gran variedad de aplicaciones.
- Excelente aislamiento.
- Flexible y fácil de instalar.
- Liviano.

Colores: Transparente, Bronce y opal.
Otros colores a pedido,

PROPIEDADES



ESPESOR	4MM	6MM	8MM	10MM
Ancho estándar	1050 - 2010 MM			
Radio mínimo	0.70	1.05	1.40	1.75
Largo estándar (mt)	2.90 - 5.80 - 11.60			
Factor U (W/m ² °C)	3.9	3.6	3.3	3.0

ESPESOR (MM)	DISTANCIA MÍNIMA ENTRE APOYOS (COSTANEIRAS)	TRANSMISIÓN DE LA LUZ ASTM D 1003 (%)	
		COLOR:	
4	0,5 mt	82%	32% 42%
6	0,8 mt	80%	
8	1,00 mt	80%	
10	1,20 mt	79%	

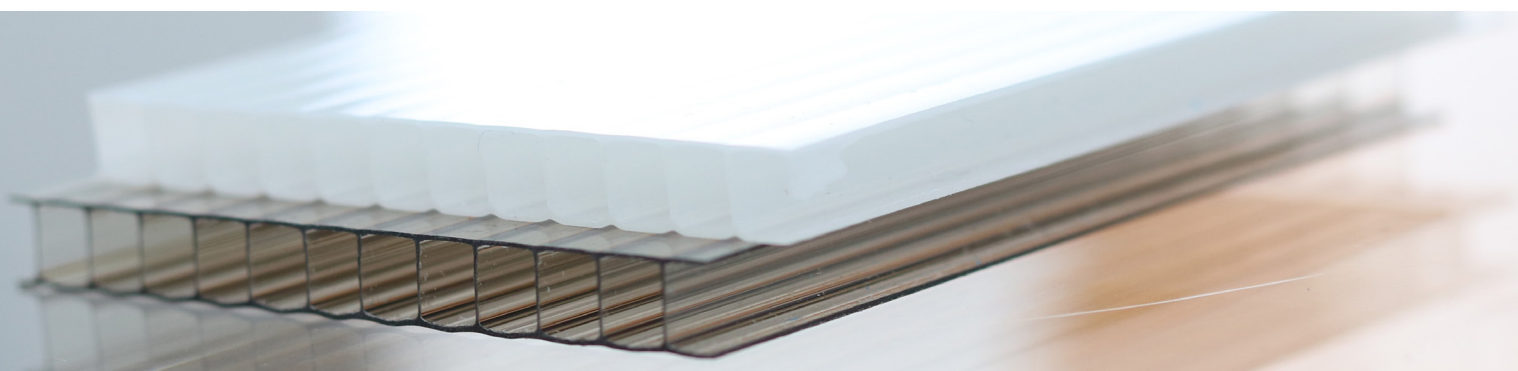

CONSIDERACIONES DE INSTALACIÓN

Tener presente en la instalación que la dirección de los alvéolos sea la de la pendiente de manera de permitir que escurra el agua de posible condensación.

Se debe considerar para la instalación de este producto una estructura con un mínimo de 10% de pendiente, esto evitará que el agua penetre a través del perfil

Una vez lista la instalación, NO OLVIDE retirar el film protector superior impreso, ya que la exposición prolongada al sol hará que sea IMPOSIBLE sacarlo.

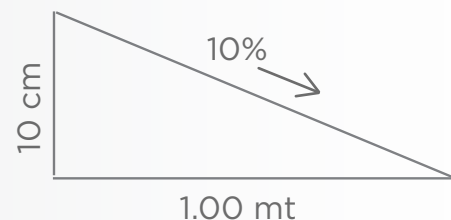
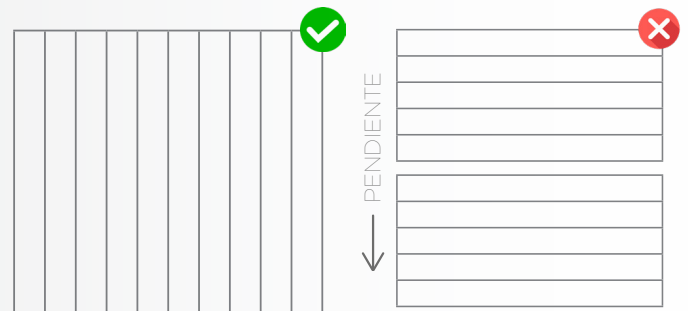

ACESSORIOS DE MONTAJE

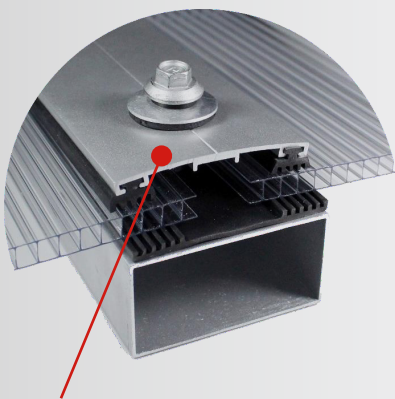

PERFIL ALUMINIO
PLANO

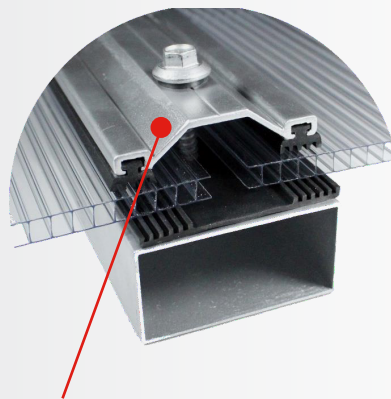

PERFIL ALUMINIO
TRAPECIO

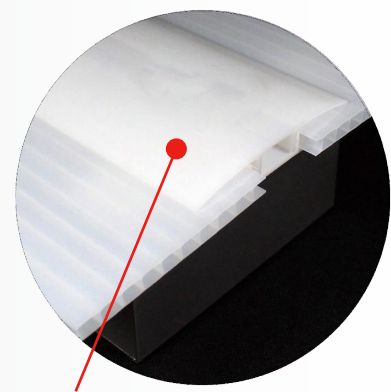

PERFIL POLICARBONATO
H CLIP

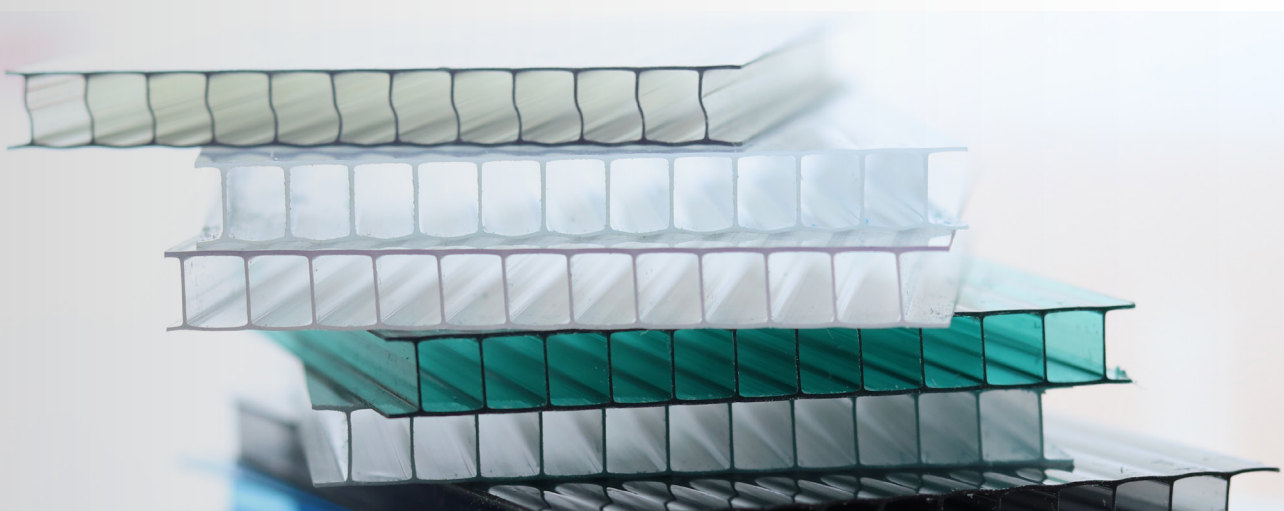

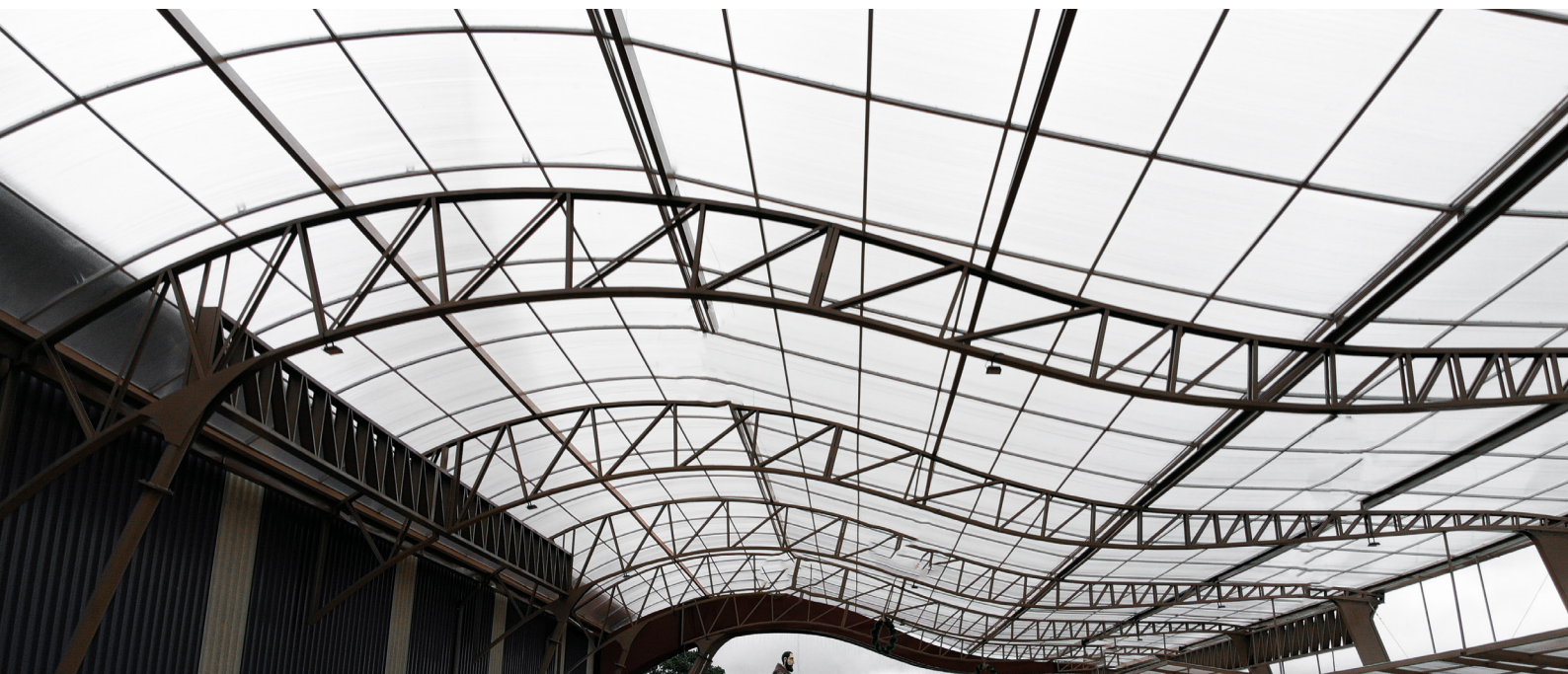



Accede al QR y descubre
nuestras sucursales BOLD.
WWW.BOLDPLASTICOS.CL